

SELECTOR de PASOS

El selector de pasos Multistep es un dispositivo de control diseñado para manejar varias etapas de funcionamiento dentro de un mismo equipo o tablero. Mediante un sistema interno de levas calibradas, permite activar diferentes combinaciones de contactos según la posición elegida, proporcionando un control manual preciso y ordenado de funciones, niveles de potencia o secuencias de operación.

Su arquitectura modular facilita la configuración personalizada de cada paso, adaptándose a aplicaciones donde un simple interruptor 0-1 o un selector de dos posiciones resulta insuficiente. Gracias a su robustez mecánica, excelente aislamiento y alta durabilidad, es ideal para maquinaria industrial, sistemas de ventilación, paneles de automatización y equipos con requerimientos de operación escalonada.



USOS RECOMENDADOS:

- ✓ Control de múltiples velocidades en motores.
- ✓ Selección de múltiples funciones en maquinaria industrial.
- ✓ Equipos con distintas etapas de potencia o niveles de salida.
- ✓ Paneles de control avanzado o de automatización manual
- ✓ Equipos comerciales que necesitan varios "modos".

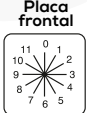

MODELOS DISPONIBLES

-Rishcam-MOFF **1 Polo 16A: 3 (Standard y 0-B1-B2-ALT), 4, 5, 7, 10 Y 11 pasos.**

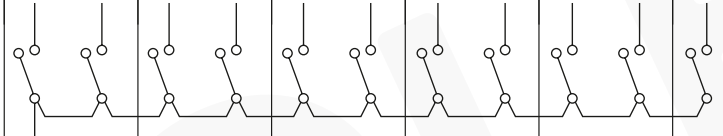
MULTISTEP (11 Posiciones con apagado, 11 posiciones sin apagado)											
Terminales de salida	1A	2A	3A	4A	5A	6A	7A	8A	9A	10A	11A
<div style="display: flex; justify-content: space-around;"> <div style="text-align: center;"> <p>Placa frontal</p>  </div> <div style="text-align: center;"> <p>Cuadrante de operación</p>  </div> </div>											
Terminales de entrada	LA	LA	LA	LA	LA	LA	LA	LA	LA	LA	LA
0											
1	X										
2		X									
3			X								
4				X							
5					X						
6						X					
7							X				
8								X			
9									X		
10										X	
11											X

Ficha Técnica

Interruptor de Levas

Detalles dimensionales de levas rotativos

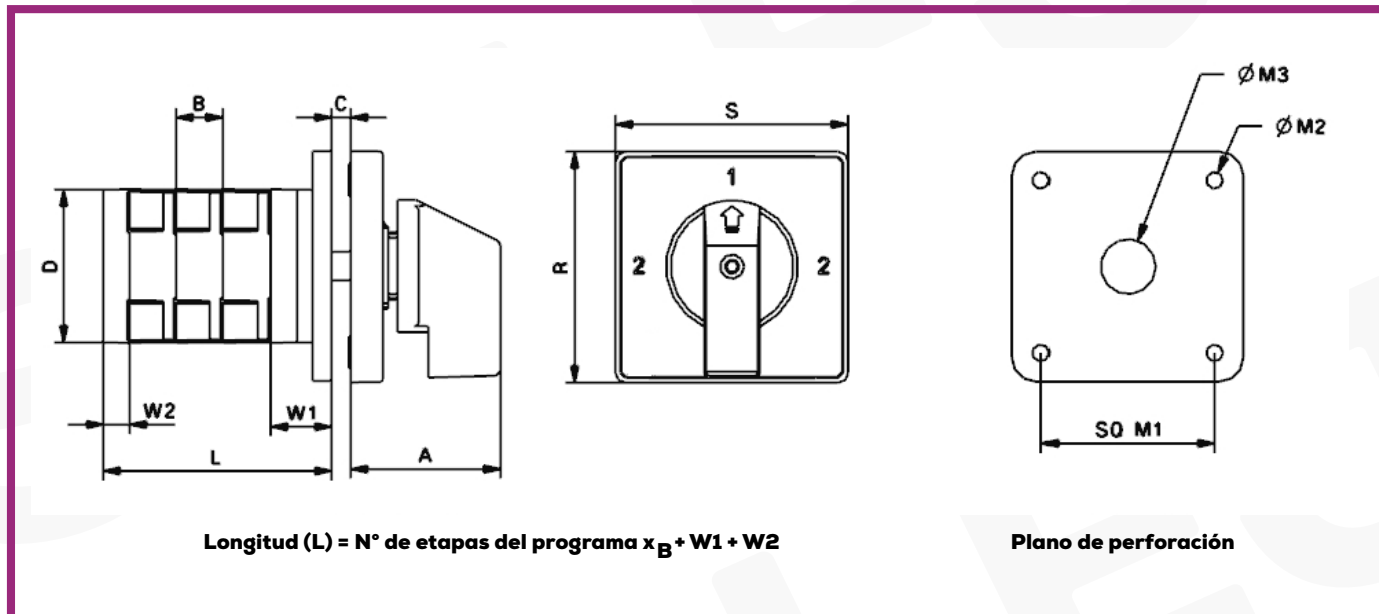

Tipo	A	B	C _(Max.)	D	M1	M2	M3	R	S	W1	W2
Interruptor de Levas Rish 6A	29	9.7	4	32	36	4	8	48	48	13	7
Interruptor de Levas Rish 10A	29	9.5	4	43	36	4	7	60	48	19	5
Interruptor de Levas Rish 16A	29	9.5	4	43	36	4	7	60	48	19	5
Interruptor de Levas Rish 20A	29	9.5	4	43	36	4	7	60	48	19	5
Interruptor de Levas Rish 25A	34	14.3	4	53	48	4	12	64	64	24	6.2
Interruptor de Levas Rish 32A	34	14.3	4	53	48	4	12	64	64	24	6.2
Interruptor de Levas Rish 40A	34	14.3	4	53	48	4	12	64	64	24	6.2
Interruptor de Levas Rish 63A	34	14.3	4	53	48	4	12	64	64	24	6.2
Interruptor de Levas Rish 100A	49	29	4	88	68	5.5	18	88	88	27	7
Interruptor de Levas Rish 200A	49	29	4	88	68	5.5	18	88	88	27	7

Instalación

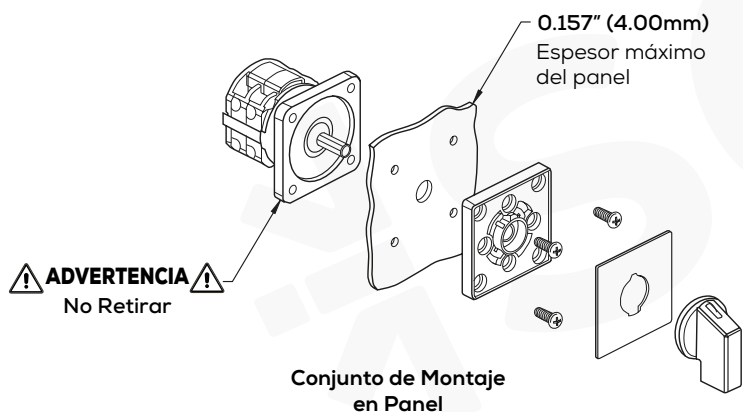

Clasificaciones nominales en AC

Categoría	Aplicación Típica en CA
AC-1	Cargas no inductivas o ligeramente inductivas, y hornos de resistencia
AC-3	Motores de jaula de ardilla: arranque y desconexión de motores durante el funcionamiento
AC-15	Control de cargas electromagnéticas de corriente alterna (CA)
AC-21-A	Conmutación de cargas resistivas, incluyendo sobrecargas moderadas (conmutación frecuente)
AC-23-A	Conmutación de cargas de motor u otras cargas altamente inductivas (conmutación frecuente)

Interruptor de Levas

Datos Técnicos

Conformidad con las normas :		Condiciones de Operación :		Vida Útil del Interruptor:								
Europeas : IEC 60947-1 IEC 60947-3 IEC 60947-5 Indias : IS 13947-1/3/5		Frecuencia : 50/60 Hz Temperatura de Oper.: -25°C a 60°C Categoría de sobretensión : III Almacenamiento : -40°C to 80°C Altitud Máxima : 2000 m Grado de Protección: 50 Frontal		Vida Mecánica : 1 Lac (100 000) operaciones @ 300 Ciclos/horas Electrical Life : 10,000 operaciones @ 100% de carga nominal a 120 ciclos/horas Contacts : Tipo de doble ruptura AgNi Tipo de doble ruptura AgCdO								
Parámetro		Unid	6A	10A	16A	20A	25A	32A	40A	63A	100A	200A
Tensión de operación nominal (Ue)		V	440	440	690	690	690	690	690	690	690	690
Tensión de aislamiento nominal (Ui)		V	440	440	690	690	690	690	690	690	690	690
Corriente de operación nominal (Ie)		A	6	10	16	20	25	32	40	63	100	200
Corriente térmica en aire libre convencional(Ith)		A	6	10	16	20	25	32	40	63	100	200
Corriente nominal de corta duración (Icw)	(1s- Corr.)	A	72	120	192 *	240 *	300	384	480	756	1200	2400
Tensión nominal de impulso soportada (Uimp)		KV	4	4	4	4	6	6	6	6	6	6
Corriente de cortocircuito nominal del fusible		KA	3	3	5	5	10	10	10	10	15	25
Tamaño del fusible (Tipo gG /gM)		A	6	10	16	20	25	32	50	63	100	200
AC23A Trifásico	220-240V	KW	1.1	1.8	3	3.7	4.7	5.5	7.5	11	22	22
	380-440V	KW	1.8	3	5.5	7.5	7.5	11	15	18.5	37	37
	500V	KW	-	-	5.5	7.5	11	15	18.5	22	45	45
	660-690V	KW	-	-	5.5	7.5	11	15	18.5	22	45	45
AC23A Monofásico	110V	KW	0.25	0.37	0.55	0.75	1.5	2.2	2.2	3	-	-
	220-240V	KW	0.5	0.75	1.5	2.2	3	3.7	5.5	7.5	-	-
	380-440V	KW	0.75	1.1	2.2	3.7	5.5	7.5	7.5	11	-	-
AC3 Trifásico	220-240V	KW	1.1	1.5	3	3	4.7	5.5	7.5	11	22	22
	380-440V	KW	1.8	2.2	5.5	5.5	7.5	11	15	18.5	37	37
	500V	KW	-	-	5.5	5.5	11	15	18.5	22	45	45
	600-690V	KW	-	-	5.5	5.5	11	15	18.5	22	45	45
AC3 Monofásico	110V	KW	0.25	0.3	0.55	0.6	1.5	2.2	2.2	3	-	-
	220-240V	KW	0.5	0.55	1.5	2.2	3	3.7	5.5	7.5	-	-
	380-440V	KW	0.75	0.75	2.5	3	5.5	7.5	7.5	11	-	-
AC21A/AC1		A	6	10	16	20	25	32	40	63	100	200
AC15	220-240V	A	2	2.5	5	5	8	14	16	16	20	-
	380-440V	A	1	1.5	4	4	5	6	7	7	10	-
Sección transversal del terminal												
Simple / Múltiple (preparado con terminal)	Min	mm2	1	0.7	1.5	1.5	2.5	2.5	4	4	10	10
	Max	mm2	1.5	1.5	4	4	4	6	10	16	35	70
Hilo fino con casquillo (preparado con terminal)	Min	mm2	1	0.7	1	1	1.5	1.5	2.5	2.5	10	10
	Max	mm2	1.5	1.5	2.5	2.5	4	4	6	16	35	50
Tornillo del terminal		Metric	M3	M3	M3	M3	M4	M4	M4	M4	M10	M10
Par de apriete del terminal		Nm	0.8	0.8	0.8	0.8	1.2	1.2	1.2	1.2	2.5	2.5

*Corriente nominal de corta duración (corriente de 0,5 s)